

ІНСТРУКЦІЯ ЗІ ЗНАКУВАННЯ ТУРИСТСЬКИХ ШЛЯХІВ (маршрутів)

Інструкція зі знакування туристських шляхів (маршрутів) затверджена розпорядженням голови Івано-Франківської обласної державно/адміністрації № 850 від 22.12.2008р. В її основі лежить Карпатська система знакування, яка використовується в найближчих до України європейських державах.

В додатку на світлинах приведені зразки нанесених на об'єкти або виготовлених туристських знаків різного призначення та приклади їх практичного застосування, завдяки чому книга може слугувати методичним посібником як для знакувальників, так і для тих, хто виходить з ініціативою створення ознакованих туристських маршрутів чи певних шляхів.

Інструкцію розробили

Василь Гутиряк і Григорій Мельник

Світлини Григорія Мельника, Василя Фіцака, Оленки Гринчишин та ін. авторів

Тривимірні схеми *Олександра Федоренка*

Вступ

З давніх часів місцеві жителі Карпат помічали місця розгалужень гірських стежок зарубками на деревах, добре розуміючи, що вони допоможуть їм знайти шлях додому в тумані, під час чи після снігопаду, коли від знайомої стежини не залишилося жодного сліду.

З виникненням організованих форм туризму знакуванням туристських шляхів почали займатися на вищих рівнях, як теоретичному (з розробкою систем знакування), так і практичному (з виготовленням спеціальних знаків).

На теренах нашої області перші туристські маршрути були прокладені і прознаковані у вісімдесятих роках XIX століття. Найбільш результативним для знакування був період між I та II світовими війнами XX ст., коли в Східних Карпатах було прознаковано майже 2000 км нових туристських шляхів. Найважливішою туристичною подією того часу стало знакування Східно-Карпатської частини Головного Карпатського Шляху, здійснене в 1925–1935 роках. В основному, цим займалися українські туристичні товариства «Чорногора» і «Плай» у співпраці з польським Татранським товариством.

На жаль, до кінця XX ст. не збереглися навіть ті знаки, які були нанесені на планових маршрутах у 70-80 роки, в час найбільшого розвитку активного туризму.

Основною умовою в організації та проведенні будь-якої туристської подорожі є її безпечність. І саме тому однією з основних вимог до маршрутів, що проходять по гірській місцевості, є їх знакування, нанесення на детальні карти території, будівництво на них гірських притулків.

Наявність прознакованих маршрутів є також показником рівня розвитку туризму в державі, сприяє збереженню природи, оскільки дозволяє спрямовувати потоки туристів на території природоохоронних об'єктів по визначених стежках.

В червні 2002 р. у містах Львові та Яремче був проведений науково-практичний семінар на тему «Проблеми розвитку активних форм туризму, екотуризму та маркування туристичних шляхів в Карпатському регіоні». В ньому взяли участь представники Польського Товариства Туристично-Краєзнавчого (ПТТК), яке є членом Європейської спілки мандрівників. Власне цим зібранням і було започатковано розробку Інструкції та відновлення робіт зі знакування туристичних шляхів в незалежній Україні.

Враховуючи щорічне збільшення кількості самодіяльних туристів, що прибували до Прикарпаття, спільно з регіональною фундацією «Карпатські стежки» у 2005 р. в Івано-Франківській області розроблено Програму розвитку мережі пішохідних туристських маршрутів «Спільним Шляхом до Об'єднаної Європи». За кошти гранту ЄС в рамках проекту «Допомога Україні–2006» Центрального осередку гірського туризму ПТТК було проведено підготовку експертної групи для знакування туристських стежок в Карпатах. Після цього почалася інтенсивна апробація з наступним доопрацюванням Інструкції зі знакування шляхів. Враховуючи те, що Україна входить до складу Карпатського Євросередину, в основу цієї Інструкції покладена система знакування (OES), що застосовується в сусідніх з нами європейських державах.

При знакуванні, що здійснюється на теренах Івано-Франківської області, використовуються маркери різних кольорів, які вказують на прив'язку до місцевості (а не на спосіб пересування). Маршрути в межах області знакуються без числової ідентифікації. Це полегшує орієнтацію як на місцевості, так і на карті, а відповідно, підвищує безпеку туристів, спрощує технологію процесу знакування. Використання відповідних піктограм на кінних та велосипедних маршрутах також сприяє покращенню стану безпеки, оскільки завчасно інформує туристів про можливу зустріч з вершником або велосипедистом. Нанесення на знаки реєстраційних номерів проводиться тільки для багатоденних маршрутів, що виходять за межі області (регіональних, національних та міжнародних). Національні маршрути знакуються кольором державного прапора – синя марка на жовтому фоні.

Інструкція з додатками, в яких показано процес підготовки і проведення знакування, встановлення стелів з інформаційними таблицями, буде добрим посібником для всіх ініціаторів і практиків знакування туристських шляхів.

Григорій Мельник, заступник начальника управління туризму головного управління з питань туризму, євроінтеграції, зовнішніх зв'язків та інвестицій Івано-Франківської обласної державної адміністрації

1. ЗАГАЛЬНІ ЗАСАДИ ТА ПРАВОВІ ПІДСТАВИ ЗАСТОСУВАННЯ

Ця інструкція встановлює: порядок організації і проведення знакувальних робіт, класифікацію знаків, які служать для орієнтування туристів на туристських шляхах під час їх подорожей за визначеними маршрутами (крім спортивних), вимоги до виготовлення знаків, а також правила та порядок їх розміщення.

Знакування туристських шляхів (маршрутів) проводять з метою підвищення інформативності та безпеки туристів, з урахуванням вимог чинних нормативно-правових актів і цієї інструкції.

Інструкція є нормативною базою для знакування туристських шляхів (маршрутів) з активним способом пересування ними і поширюється на всі суб'єкти туристичної діяльності незалежно від форм власності.

Інструкцію розроблено відповідно до: Закону України «Про внесення змін до Закону України «Про туризм» від 08.11.2003 р. № 1282-4; Програми розбудови туристичної інфраструктури за напрямками національної мережі міжнародних транспортних коридорів та основних транспортних магістралей у 2004 - 2010 роках, затвердженої постановою Кабінету Міністрів України від 12.05.2004 р. №612; Державного стандарту України 4100-2002 «Знаки дорожні. Загальні технічні умови. Правила застосування»; Державного стандарту України 3587-97 «Автомобільні дороги, вулиці та залізничні переїзди. Вимоги до експлуатаційного стану»; міждержавних стандартів: ГОСТ 28681.1-95 «Туристско-екскурсионное обслуживание. Проектирование туристских услуг»; ГОСТ 28681.3-95 «Туристско-екскурсионное обслуживание. Требования по обеспечению безопасности туристов и экскурсантов».

2. ВИЗНАЧЕННЯ ТЕРМІНІВ

У цій інструкції вжиті такі терміни:

2.1. Туристський шлях - дороги, стежки, водойми тощо, які використовують для туристичних мандрівок (подорожей) за певним маршрутом. Вони можуть бути суходпутними (наземними, підземними), водними (підводними), повітряними

2.2. Туристський маршрут – попередньо спланований туристами або суб'єктом туристичної діяльності шлях туристичної подорожі, що характеризується визначеним порядком пересування туристів через певні географічні пункти.

Складниками туристського маршруту є початковий, проміжні і кінцевий пункти, стежки і дороги, які їх з'єднують безпосередньо чи розгалуженнями.

2.2.1. Класифікація туристських маршрутів.

Для роботи з інструкцією маршрути класифікують залежно від:

- території, якою вони прокладені, – далекобіжні (міжнародні, національні, регіональні), місцеві та близькі;
- засобу пересування–пішохідні, велосипедні, лижні, водні, кінні, комбіновані;
- тривалості – короткотермінові, багатоденні;
- мети подорожі (призначення) – навчальні, пізнавальні (екскурсійні, краєзнавчі, екологічні), оздоровчі (рекреаційні), спортивні, екстремальні тощо.

2.2.2. Місцеві маршрути– це ті, які починаються і закінчуються водній місцевості (районі) і тривають не більше ніж день. Ними можуть бути – навчальні (еколого-та науково-пізнавальні), прогулянкові і маршрути вихідного дня з використанням різних засобів пересування.

2.2.3. Близькі маршрути. До них відносяться 2–3-денні маршрути, які можуть охоплювати територію одного або більше районів.

2.2.4. Регіональні маршрути охоплюють територію певного регіону і тривають понад три дні, *національні* - виходять за межі регіону, *міжнародні*– за межі держави.

2.2.5.Класифікацію спортивних туристських маршрутів за категоріями складності (ступенях) проводять маршрутно-кваліфікаційні комісії (МКК) при федераціях спортивного туризму. Маршрути, які визнані еталонними, заносять до Переліку класифікованих туристських маршрутів (перевалів, печер).

2.3. Паспорт туристського маршруту (шляху) - документ, що містить загальну інформацію про маршрут (шлях), а також специфічні дані залежно від способу пересування по ньому.

Загальна інформація:

- назва маршруту;
- географічний район маршруту;
- номер, якщо є (згідно з реєстром);
- його призначення (пізнавальний, відпочинковий тощо);
- спосіб пересування;
- довжина маршруту (км);
- перепад висот (м);
- середня тривалість пересування, в тому числі і за відрізками (етапами) між визначеними орієнтирами (год.);
- короткий опис маршруту (географічні особливості, відомості про рослинний і тваринний світ, населені пункти, екскурсійні об'єкти, перешкоди, пункти відпочинку, харчування, нічлігу, зв'язку, медичної допомоги тощо);
- мапа відповідного масштабу;
- журнал обслуговування маршруту з переліком застосованих знаків;
- перелік робіт з відновлення знаків;
- зміни в перебігу маршруту;

– поля для його погодження із землекористувачами, аварійно-рятувальною службою та іншими організаціями (за необхідності).

В якості специфічних даних для веломаршрутів можуть бути: категорія дороги, тип і якість покриття, інтенсивність руху по ній, кількість залізничних переїздів, кількість населених пунктів, кількість затяжних підйомів тощо.

На водному маршруті додається лоція ріки.

2.4. Реєстр туристських маршрутів (шляхів) – документ, що містить перелік прознакованих шляхів (маршрутів), і який створюється з метою їх обліку, обслуговування та інформаційного забезпечення.

2.5. Туристські знаки – спеціальні умовні знаки, призначені для орієнтування туристів на шляхах (надалі – знаки).

2.6. Туристська марка - кольоровий елемент знака, який підтверджує відповідність належності цієї точки місцевості до конкретного туристського шляху.

2.7. Блокування знаків – поєднання знаків в один блок у випадку дотикання шляхів.

2.8. Знакування туристських шляхів – це розмітка шляхів за маршрутами туристичних походів, подорожей, екскурсій чи прогулянок за допомогою системи умовних позначок, які наносять на природні або штучні об'єкти згідно з чинними правилами.

Розмітку та знакування туристських змагальних трас (ліній руху) і дистанцій (відстаней між етапами) проводять згідно з Правилами змагань зі спортивного туризму.

2.9. Знакувальник – фахівець, який має відповідну підготовку для проведення знакувальних робіт та затверджений комісією із знакування туристських шляхів.

2.10. Комісія зі знакування туристських шляхів – це затверджений розпорядженням голови обласної державної адміністрації орган, який розглядає пропозиції, дозволяє та контролює роботи зі знакування туристських шляхів.

3. ВИМОГИ ДО ПРОКЛАДАННЯ ТУРИСТСЬКИХ МАРШРУТІВ І ШЛЯХІВ

Прокладати туристські маршрути потрібно шляхами (територіями), що містять привабливі з погляду природної, історичної, культурної, етнографічної та архітектурної цінності туристські об'єкти з урахуванням таких вимог:

– маршрути прокладають, як правило, мережею шляхів, яка вже існує, уникаючи доріг із значним дорожнім рухом;

– кінні та веломаршрути рекомендовано прокладати бічними дорогами, а пішохідні – дорогами і стежками без твердого покриття, окрім тих, що проходять через населені пункти;

– слід уникати проходження нового шляху шляхами з іншими формами пересування на тривалому відтинку з метою гарантування безпеки іншим учасникам руху;

– пішохідні шляхи, якими здійснюється велосипедний рух, та лижні шляхи повинні мати ширину шляху не менше 1,5 м;

– слід враховувати можливості ночівлі туристів у відведених для цього місцях та наявних засобах розміщення;

– початкові, проміжні й кінцеві пункти шляхів повинні бути максимально наближені до зупинок громадських видів транспорту;

– прогулянкові маршрути можуть бути кільцевими або радіальними з протяжністю не більше: для пішохідних та лижних маршрутів – 15 км, кінних і веломаршрутів – 30 км;

– шляхи не повинні пролягати територіями, які є потенційно небезпечними для туристів: де можливі зсуви, обвали, лавини, через болота, річкові пороги тощо;

– слід враховувати можливість лісозаготівель, профілактичних, ремонтних або будівельних робіт власниками доріг чи об'єктів у районі прокладання нового шляху.

4. ОРГАНІЗАЦІЯ ЗНАКУВАННЯ

4.1. Ініціаторами знакування можуть виступати суб'єкти туристичної діяльності, громадські організації, адміністрація природоохоронних об'єктів, заклади розміщення туристів, органи місцевої влади відповідної сфери відання (держлісгоспи, держводгоспи, в галузі туризму та інші) і Державна автомобільна інспекція (ДАІ).

4.2. Заяви на проведення робіт зі знакування подають до комісії зі знакування туристських шляхів, що створюється при обласному органі виконавчої влади з питань туризму. При знакуванні туристських шляхів, що проходять територією інших областей, заяву подають до регіональної комісії.

До заяви додають: обґрунтування доцільності знакування цього шляху, проект його паспорта, картосхему та перелік необхідних туристських знаків, а також відомості про наявність власних можливостей для проведення робіт зі знакування або потребу в залученні фахівців, терміни робіт.

4.3. Комісія зі знакування туристських шляхів у місячний термін розглядає подані матеріали і робить висновки щодо доцільності

знакування шляху, його нумерування, необхідності погодження знакувальних робіт із землекористувачами, аварійно-рятувальною та іншими службами.

Після належних погоджень комісія видає дозвіл (ордер) на знакування шляху і його реєстраційний номер.

4.4. Знакувальні роботи виконують за рахунок замовника та під керівництвом кваліфікованого знакувальника.

4.5. Після закінчення знакування комісія приймає ознакований шлях, затверджує паспорт маршруту (шляху) та заносить його до Реєстру.

Місцеві шляхи реєструються в районних підрозділах виконавчої влади з питань туризму, близькі і регіональні – в комісії зі знакування туристських шляхів при обласних органах виконавчої влади з питань туризму, національні і міжнародні – в центральному органі державної влади в галузі туризму.

5. КЛАСИФІКАЦІЯ ТА ОПИС ТУРИСТСЬКИХ ЗНАКІВ

5.1. Знаки повинні підтверджувати туристам правильність вибору шляху, завчасно інформувати їх про напрямок руху, природні, історичні чи культурні пам'ятки, небезпечні ділянки на шляху проходження, об'єкти культурно-побутового обслуговування, місця привалів, заборонені форми поведінки тощо.

Згідно з вищесказаним знаки поділяються на:

знаки, які окреслюють перебіг шляху (вказівні, підтверджувальні);

знаки початку/кінця шляху;

знаки підхідних шляхів;

знаки інформаційні та попереджувальні.

Вказівні знаки вказують напрямок руху; підтверджувальні – підтверджують цей шлях; інформаційні – надають додаткову інформацію; попереджувальні – сигналізують про можливі небезпеки на маршруті та його особливості.

До інформаційних також відносяться інформаційно-вказівні знаки, інформаційні схеми і знаки додаткової інформації.

Знаки підхідних шляхів допомагають потрапити до потрібного об'єкта, що розташований недалеко від основного маршруту.

5.2. Знаки в основному мають форму геометричної фігури. На них наносять відповідних кольорів фон і марку, а також додаткову інформацію – кольором марки або чорним кольором.

5.3. **Туристська марка** є первинним елементом системи знакування.

У пішохідних та лижних маршрутах вона має вигляд смуги, трикутника або стрілки встановлених розмірів та відповідного кольору.

Для кінних і велошляхів маркою є стилізовані зображення (надалі – піктограми) у вигляді силуетів коня і велосипедиста відповідно. У вказівних знаках піктограма, окрім стрілки, додатково вказує напрямок руху.

Водні маршрути знакують інформаційними таблицями синьо-білого кольору та попереджувальними – червоно-білого кольору на синьому фоні.

Між фоном і маркою можуть виконуватися технологічні проміжки, які дають можливість прискорити процес знакування.

В номерних маршрутах на марку наноситься їх номер.

Нумерації підлягають тільки далекобіжні багатоденні маршрути, які виходять за межі області.

5.4. **Місцеві і близькі маршрути**

5.4.1. Для знакування місцевих і близьких шляхів застосовують такі кольори марки: червоний, синій, зелений, жовтий, чорний (останній тільки за необхідності). Кольори фону: яскраво-оранжевий – для лижних, білий – для інших шляхів.

5.4.2. Знаки перебігу шляху **навчальних маршрутів** (мал. 1.1 – 1.2.) мають форму прямокутника завбільшки 100x100 мм, на який наносять марку у вигляді косої смуги під кутом 45°. На марці ставлять номер оглядової точки чи об'єкта. Зміни в напрямку руху показує стрілка завширшки 45 мм.

Рекомендований спосіб пересування шляхом вказується в інформаційній схемі, яку встановлюють на початку шляху.

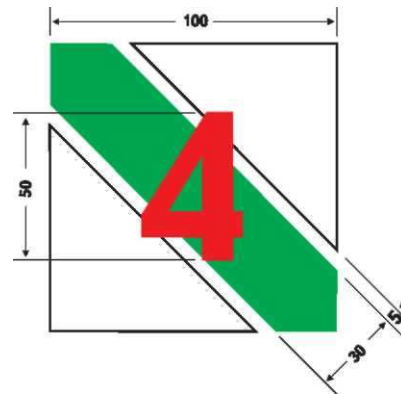

Мал. 1.1. Підтверджувальний знак

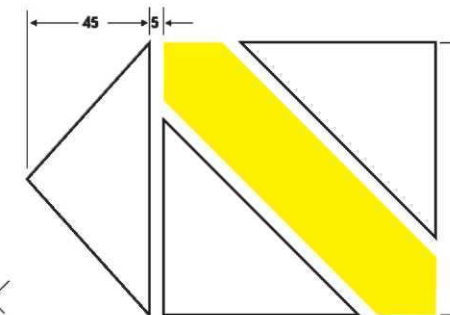

Мал. 1.2. Вказівний знак

5.4.3. Підтверджувальні знаки **кінних і веломаршрутів** мають форму квадрата завбільшки 150x150 мм, вказівні – фігурної стрілки завбільшки 150x200 мм з піктограмами заввишки 100 мм (мал. 1.3–1.4).

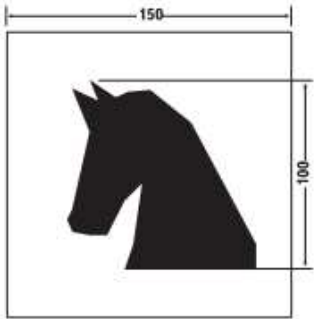

Мал. 1.3. Підтверджувальний знак

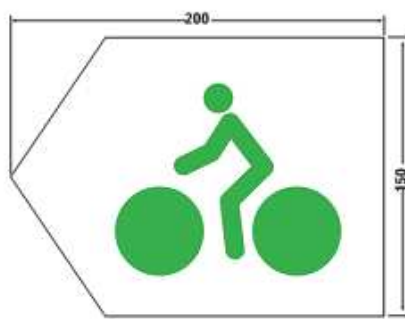

Мал. 1.4. Вказівний знак

5.4.4. Знаки перебігу шляху прогулянкових маршрутів (мал. 1.5–1.6) – квадрат завбільшки 100x100 мм, розділений навпіл по діагоналі, в нижній частині якого наноситься марка. Напрямок руху вказує стрілка завширшки 45 мм.

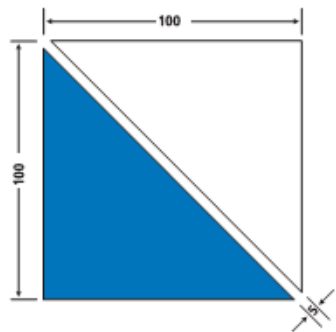

Мал. 1.5. Підтверджувальний знак

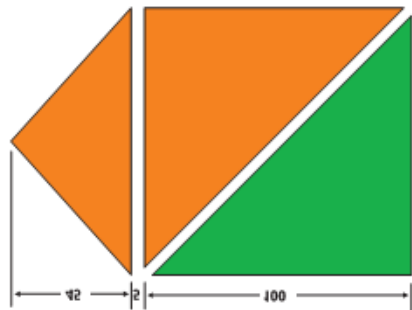

Мал. 1.6. Вказівний знак

5.4.5 Знаки перебігу шляху **пішохідних та лижних** маршрутів (мал. 1.7–1.8) мають форму прямокутника і фігурної стрілки завбільшки 100x150 мм (175 мм – для стрілки). Ширина марки становить 30 мм.

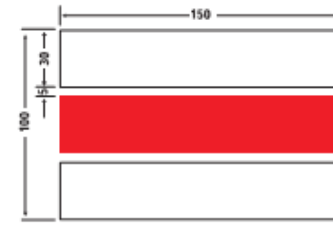

Мал. 1.7. Підтверджувальний знак

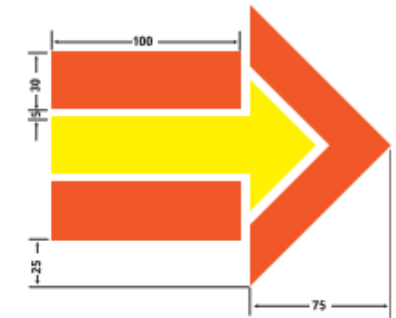

Мал. 1.8. Вказівний знак

5.5. Далекобіжні маршрути

5.5.1. Усі далекобіжні маршрути, які виходять за межі області (регіональні, національні, міжнародні), є номерними. Номер вказує на категорію та порядковий номер шляху згідно з Реєстром і складається з літерного та цифрового символів (наприклад: міжнародних – E8, R1, національних – H4, регіональних – P5).

Для знакування пішохідних шляхів використовується синій колір марки, велосипедних – зелений, кінних – чорний, лижних – яскраво-оранжевий. Фон знаків – жовтий. Колір символів мусить відповідати кольору марки.

5.5.2. Підтверджувальні і вказівні номерні знаки мають форму прямокутника та фігурної стрілки відповідно: для **кінних і веломаршрутів** [кап. 2.1–2.2) – завбільшки 200x200 мм (250 мм – для стрілки), для **пішохідних та лижних шляхів** (мал. 2.3–2.4) - завбільшки 130x150 мм (200 мм - для стрілки). Ширина марки для **пішохідних і лижних** маршрутів становить 60 мм, висота піктограми для **велосипедних та кінних** – 100 мм



Мал. 2.1. Підтверджувальний номерний знак

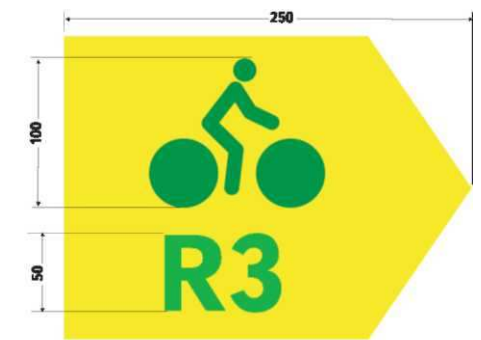

Мал. 2.2. Вказівний номерний знак

5.5.3. У випадку блокування номерних знаків одного способу пересування інформаційне поле, на яке наносять літери і цифри, може відповідно збільшуватись.

5.6. Знаки початку / кінця шляху та підхідних шляхів

5.6.1. Знаки початку/кінця шляху для пішохідних і лижних маршрутів (мал. 3.1-3.2) - квадрат 150x150 мм з маркою завбільшки 90x90 мм,

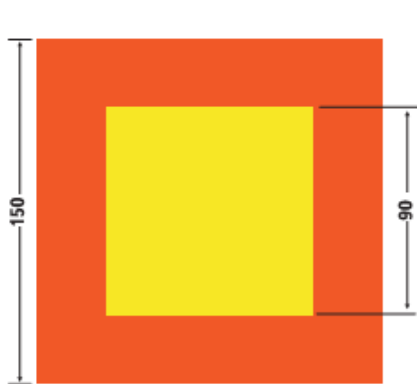

Мал. 3.1. Місцеві та близькі маршрути

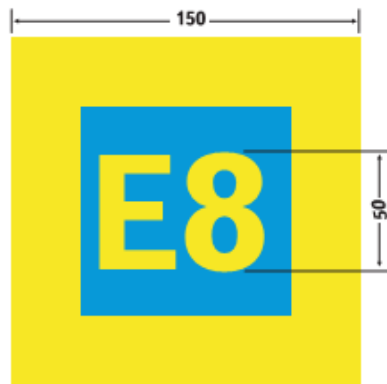

Мал. 3.2. Далекобіжні маршрути

для вело-та кінних маршрутів - 200x200 мм (мал. 3.3-3.4). Марку ставлять під піктограмою велосипеда чи коня відповідно

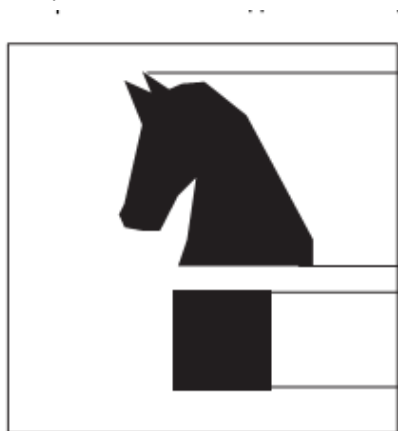

Мал. 3.3. Місцеві та близькі маршрути

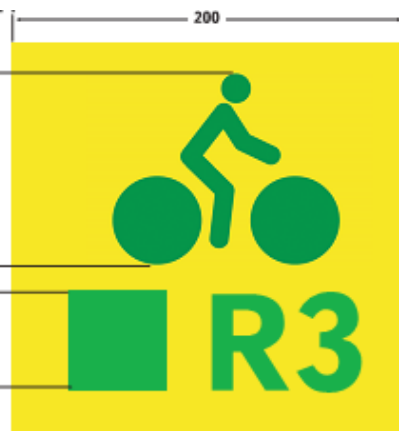

Мал. 3.4. Далекобіжні маршрути

5.6.2. Знаки підхідних шляхів допомагають дійти до джерела (мал. 3.5), оглядового майданчика (мал. 3.6), притулку (мал. 3.7), цікавого об'єкта (мал. 3.8).

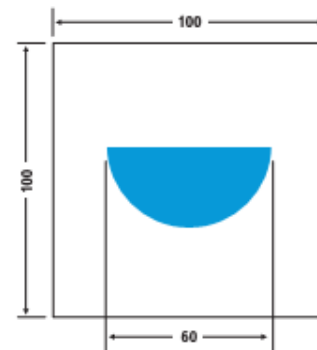

Мал. 3.5

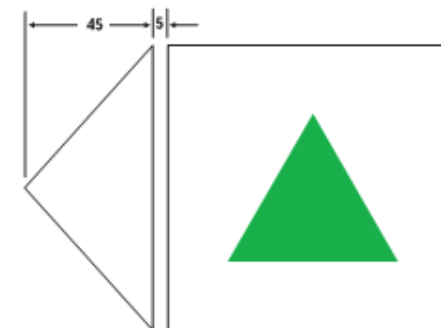

Мал. 3.6

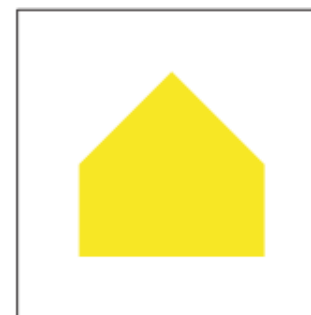

Мал. 3.7

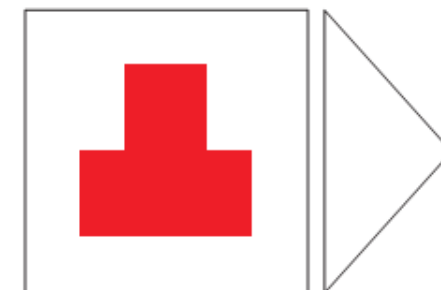

Мал. 3.8

5.7. Інформаційно-вказівні знаки (мал. 4.1-4.3) на всіх маршрутах (шляхах) мають вигляд прямокутника зі скошеними краями у формі стрілки, що вказує напрямок руху, завбільшки 150 x 350 мм, білого або оранжевого кольору (для лижних маршрутів). У прямокутній частині знака наносять назви географічних пунктів, що зустрічаються на цьому шляху (проміжних чи кінцевих) українською й англійською мовами, відстань до них у кілометрах – українською мовою та час руху в годинах – англійською. Розмір великих букв і цифр – 20 x 15 мм та 15 x 10 мм відповідно. У скошеній частині знака наносять марку кольором шляху і його номер (у багатоденних маршрутах).

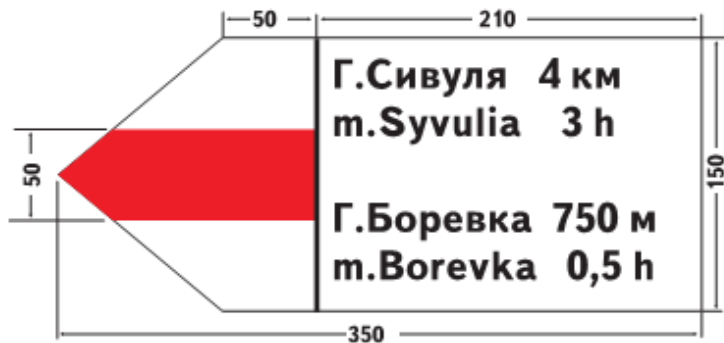

Мал. 4.1

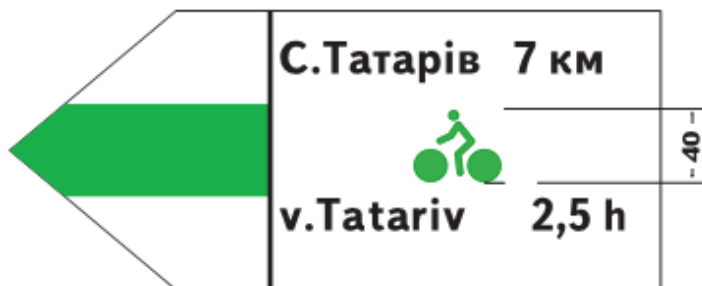

Мал. 4.2



Мал. 4.3

5.8. Водні маршрути

На водних маршрутах інформаційні знаки, залежно від ширини ріки, мають розміри від 400 x 400 мм до 1000 x 1000 мм і надають інформацію про: номер маршруту та відстань від його початку або напрямок (мал. 5.1), туристичні привабливості на маршруті (мал. 5.2.), можливі місця для ночівлі й відстань до них (мал. 5.3–5.4), місця швартування або обнесення плавзасобів на небезпечних ділянках (мал. 5.5) та сходження на воду (мал. 5.6).

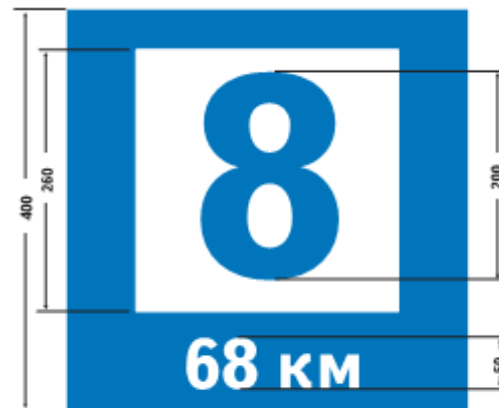

Мал. 5.1



Мал. 5.2



Мал. 5.3



Мал. 5.4

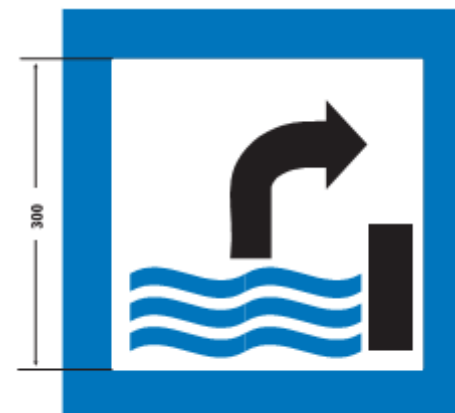

Мал. 5.5



Мал. 5.6

Попереджувальні знаки мають вигляд прямокутника тих же розмірів і сигналізують про початок та закінчення небезпечного відрізка на сплаві (мал.5.7, 5.8)



Мал. 5.7

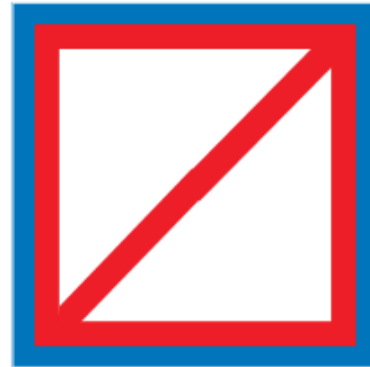

Мал. 5.8

чи наявність водних перешкод: порогів, водоспадів (мал. 5.9), гострого підводного каміння (мал. 5.10),



Мал. 5.9



Мал. 5.10

водяних валів, високих хвиль стіною (мал. 5.11), вирів (мал. 5.12),

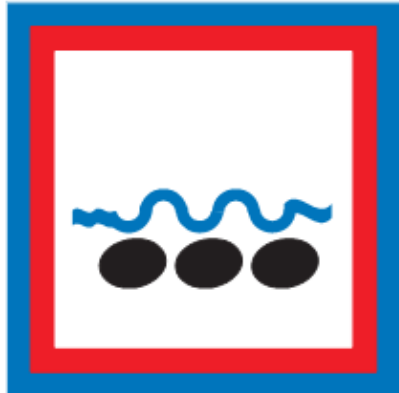

Мал. 5.11



Мал. 5.12

небезпечних предметів у воді (мал. 5.13), а також про можливе притискання до берегів (зліва-справа) (мал. 5.14)

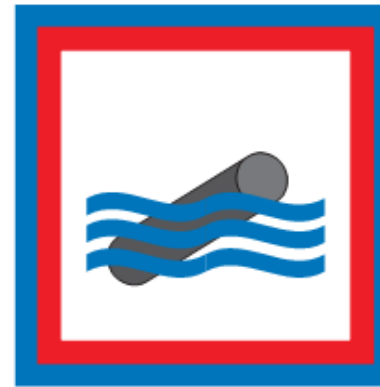

Мал. 5.13

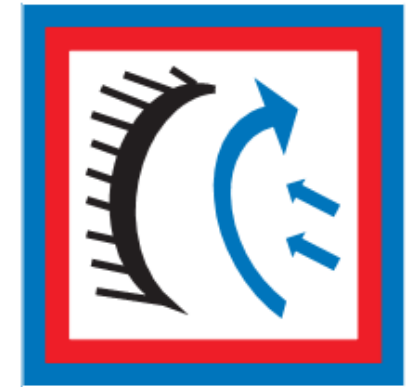

Мал. 5.14

та заборону сплаву цим відрізком (мал.5. 15), у т.ч. через гаті й греблі електростанцій (мал.5. 16). Розміри внутрішніх елементів знаків змінюються пропорційно до зовнішніх.



Мал. 5.15



Мал. 5.16

5.9. **Знаки додаткової інформації** - прямокутник та фігурна стрілка жовтого кольору завбільшки 150x350 мм, на якому червоним кольором позначають символи туристичних оглядових об'єктів і пункти надання першої медичної допомоги чи рятувальної служби (мал. 6.1–6.2), а чорним кольором – інші туристичні об'єкти, їх назви і відстань до них у кілометрах або метрах (для відстаней менше 1 км). Наприклад:



Мал. 6.1



Мал. 6.2

«КІННЕ ГОСПОДАРСТВО (КОНЮШНЯ, ВИПАС КОНЕЙ)» (мал. 6.3),



Мал. 6.3

«ПРОКАТ (РЕМОНТ) ВЕЛОСИПЕДІВ (ЛИЖ, СПОРЯДЖЕННЯ)» (мал. 6.4),

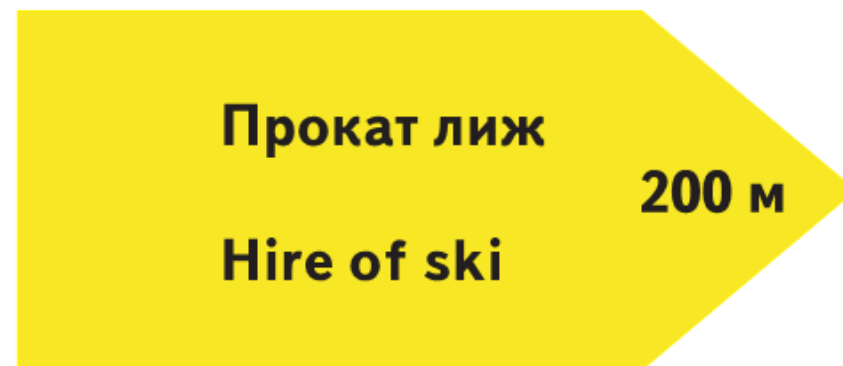

Мал. 6.4

«БУДИНОК ДЛЯ ВІДПОЧИНКУ (ТУРИСТСЬКИЙ ПРИТУЛОК, АГРООСЕЛЯ)», «ГОТЕЛЬ (МОТЕЛЬ)» (мал. 6.5- 6.6)



Мал. 6.5



Мал. 6.6

та «КЕМПІНГ» (НАМЕТОВИЙ ТАБІР), «ПІТНА ВОДА (ДЖЕРЕЛО)», «ДОВІДКА», «ТЕЛЕФОН (ВІДДІЛЕННЯ ЗВ'ЯЗКУ)», «ПУНКТ ХАРЧУВАННЯ», «ПУНКТ ЗУПИНКИ ГРОМАДСЬКОГО ТРАНСПОРТУ (ПРИСТАНЬ, АВТОВОКЗАЛ, ЗАЛІЗНИЧНИЙ ВОКЗАЛ)» згідно з ДСТУ 4100-2002. Назви слід наносити українською й англійською мовами.

Уразі необхідності на знаку додаткової інформації у зменшеному вигляді наносять піктограми кількох об'єктів, назву пункту, їх місце розташування та відстань до нього (мал. 6.7).

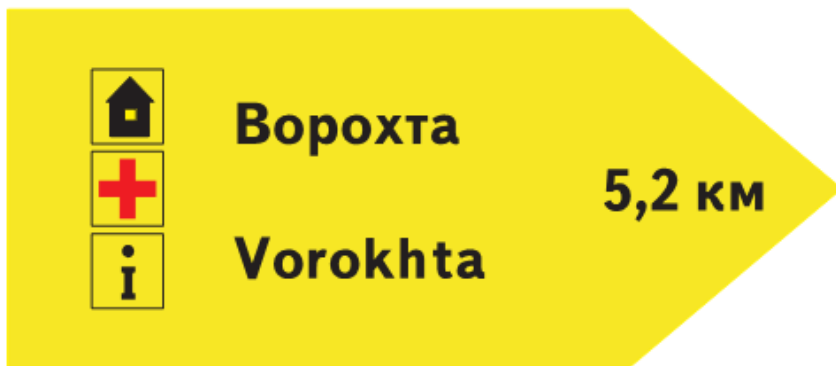

Мал. 6.7

5.10. Інформаційні схеми із зображенням шляху, мережі шляхів або окремого відтинка шляху (мал. 7.1-7.2) завбільшки від 500 на 500 мм, на яких позначають населені пункти й важливі туристичні об'єкти, а також перевали, ділянки з перешкодами, проїзд складних перехресть тощо. Схеми кожного шляху виконують у відповідних кольорах, букви наносять чорним кольором на білому фоні. За необхідності нанесення схем двох і більше шляхів інформаційна схема може бути більших розмірів.



Мал. 7.1

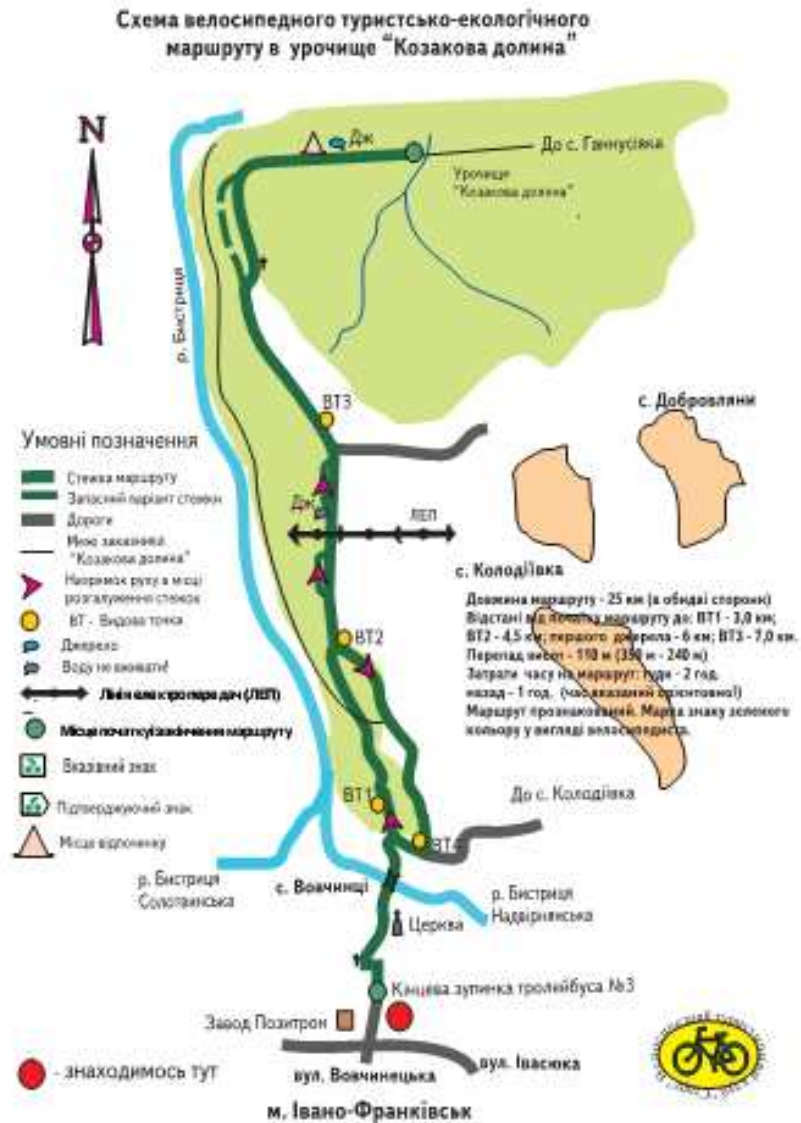

Мал. 7.2

5.11. Знаки, які встановлюють уздовж автомобільних доріг.

Підтверджувальні, вказівні й інформаційно-вказівні знаки, які встановлюють уздовж автомобільних доріг у вигляді табличок (мал. 8.1–8.3), мають розміри 200x200 мм та 200x400 мм відповідно і містять у верхній частині знака стилізовані зображення пішоходів, велосипеда, вершника згідно з ДСТУ 4100-2002 «Знаки дорожні». В нижній частині знака розміщують символ або номер шляху (в багатоденних маршрутах) кольором марки завширшки 50 мм.

При зміні напрямку руху ставлять стрілку – відповідно в нижній (вказівні) та верхній частині знака (інформаційно-вказівні). В інформаційно-вказівних знаках також дають інформацію про географічні пункти на шляху з вказівкою відстані до них у кілометрах або часом руху в годинах.

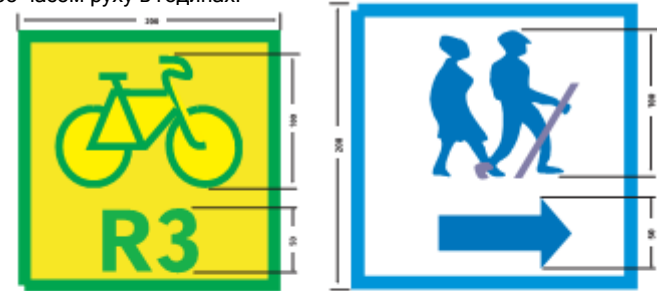

Мал. 8.1. Підтверджувальний знак

Мал. 8.2. Вказівний знак



Мал. 8.3. Інформаційно-вказівний знак

По краях знаків наносять кайму завширшки 10 мм. Усі елементи знаків виконують у кольорі, що відповідає способу пересування шляхом, окрім інформації про географічні пункти, відстань і час, яку наносять чорним кольором.

Інформаційні схеми, які встановлюють уздовж автомобільних доріг у вигляді таблиць, мають розміри 500х500 мм (мал. 8.4) та містять зменшені підтверджувальні знаки із стилізованими зображеннями пішоходів, велосипеда, вершника згідно з ДСТУ 4100-2002. Всі елементи знаків виконують у кольорі, що відповідає певному шляхові. Інші елементи наносять чорним кольором на білому фоні.

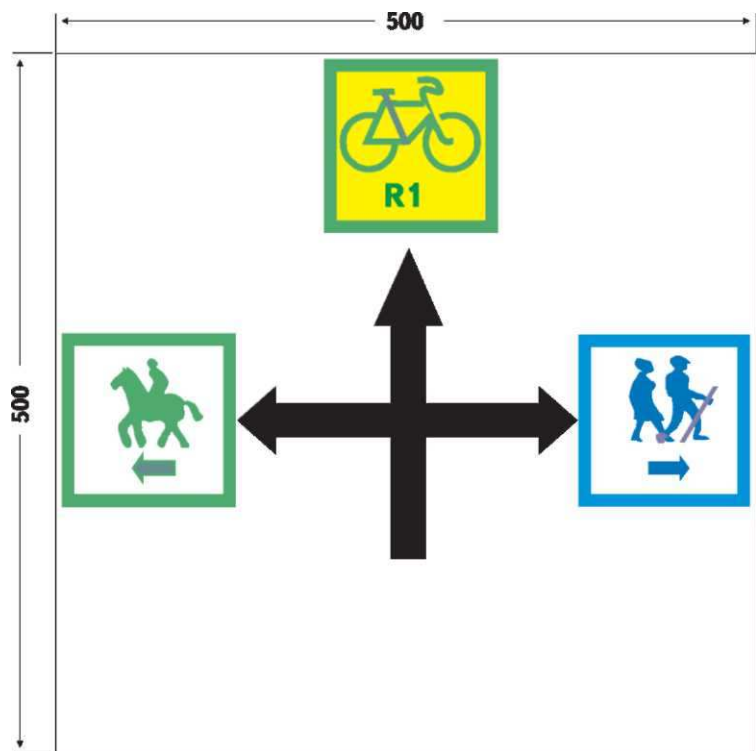

Мал. 8.4. Інформаційна схема

5.12. **Попереджувальні знаки** поділяють на знаки, що попереджають

про:

– початок спільного відтинка шляху для різних форм пересування (мал. 9.1), наприклад, пішохідного з велосипедним тощо;

– небезпечний відтинок шляху й перешкоди на ньому (мал. 9.2), наприклад, «ЛАВИНИ», «НЕБЕЗПЕЧНИЙ СПУСК», «КАМЕНЕПАДИ», «ОСИПИЩА» «ПЕРЕПРАВА» тощо.

Знаки мають вигляд прямокутника жовтого кольору завбільшки 150х350 мм, на якому розміщено знак оклику червоного кольору, піктограму велосипеда та голови коня або назву небезпечного відтинка чи об'єкта українською й англійською мовами чорного кольору. По краях знака наносять кайму червоного кольору завширшки 10 мм.

Знаки, які встановлюють уздовж автомобільних доріг, містять стилізовані зображення пішоходів, велосипеда, вершника згідно з ДСТУ 4100-2002.



Мал. 9.1

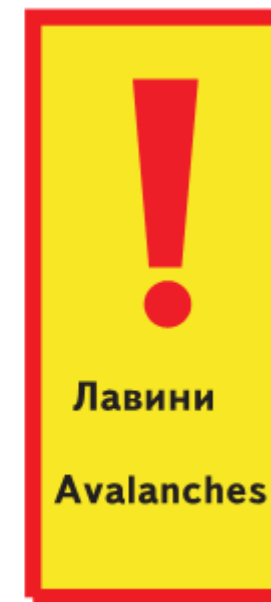

Мал. 9.2

6. ВИМОГИ ДО ЗНАКУВАННЯ І ВСТАНОВЛЕННЯ ТУРИСТСЬКИХ ЗНАКІВ

6.1. При знакуванні слід дотримуватися таких основних принципів:

- уніфікації (на державному і європейському рівнях);
- доцільності;
- наочності й інформативності (легкого читання);
- безпечності (завчасно попереджати про небезпечні місця);
- логічності (вибір найкращого варіанта проходження цього шляху);
- технологічності (простота і легкість нанесення знаків);
- економічності (дешевизна і довговічність матеріалів, що використовуються);
- естетичності.

6.2. Знакування слід проводити з урахуванням таких вимог:

- туристський шлях повинен бути прознакований так, щоб була можливість подорожувати в обох напрямках;
- знак має вказати відповідний напрям руху і підтвердити правильність вибору дороги;
- знаки слід розміщувати так, щоб їх було видно за складних погодних умов;
- забороняється розміщувати знаки паралельно осі стежки (дороги, водойми);
- рекомендується уникати розміщення знаків на сухих або пошкоджених деревах;
- знаки слід установлювати таким чином, щоб кожен наступний було видно від попереднього. Допускається розміщення знаків на відстані до 300 м один від одного на відрізках без перехресть та відгалужень;
- на відкритих місцевостях допускається нанесення знаків на об'єктах, які віддалені від шляху на відстань до 20 м та пропорційне збільшення розміру знаків;
- на тонкі дерева (жердини) знак наноситься у вигляді кільця;
- на шляхах з лижним способом пересування висота розміщення знаків повинна бути максимальною.

6.3. Туристські знаки наносять у вигляді відповідного малюнку на контрастному фоні природних чи штучних об'єктів (деревах, камінні, стовпах (крім високовольних опор) тощо або встановлюють їх у вигляді табличок, закріплених на таких же об'єктах. У випадку розташування вказівного знака на світлому фоні, його обов'язково потрібно обвести по периметру лінією чорного або сірого кольору завширшки 10-30 мм. Рекомендована висота розміщення знаків – 170–220 см (на рівні очей туриста).

На високогірних стежках, у разі відсутності природних об'єктів для нанесення знаків, встановлюють жердини, пофарбовані в червоний колір, на які наносять марку у вигляді кільця. Кількість жердин залежить від рельєфу місцевості, безпечності маршруту, сезонності тощо. При необхідності їх нумерують.

Знаки, які встановлюють уздовж автомобільних доріг, виготовляють згідно з ДСТУ 4100-2002 та ДСТУ 3587 (допускається встановлення табличок на існуючих стовпах чи металевих конструкціях у разі згоди їх власника) й розміщують, як правило, по правій стороні дороги на вищевказаній висоті, якщо інша не обумовлена в технічних умовах (ТУ) власника доріг.

6.4. **Знак початку / кінця шляху є** першим і останнім знаком усіх маршрутів, окрім навчальних та прогулянкових. На останніх його не встановлюють.

Вказівні знаки розміщують перед перехрестями чи розгалуженнями доріг, стежок, водойм. Допускається встановлення цих знаків безпосередньо на перехрестях.

Підтверджувальні знаки розміщують на прямолінійних відтинках шляхів, а також за перехрестями чи відгалуженнями.

Інформаційні й інформаційно-вказівні знаки встановлюють безпосередньо перед туристичним об'єктом або на початку відрізка шляху, що веде до нього, із зазначенням напрямку та відстані до об'єкта.

Інформаційні схеми розміром 500x700 мм (чи більші за необхідності) встановлюють на початку, в кінці та у вузлових точках шляху. Інформаційні схеми завбільшки 500x500 мм встановлюють перед окремим відтинком шляху.

Попереджувальні знаки встановлюють:

- на початку спільного відтинка шляхів з різними формами пересування;
- перед початком небезпечного відтинка шляху або на початку відгалуження з небезпечним відтинком;
- перед відповідною перешкодою на туристському шляху.

6.5. Знаки, які розташовані вздовж автомобільних доріг, встановлюють перед або за перехрестям на відстані 30–150 м до нього та за 50 м до дорожніх знаків, якщо інша відстань не обумовлена в ТУ власника доріг.

6.6. На перехресті трьох і більше стежок, доріг з багаторядним рухом, на якому туристський шлях змінює напрям, перед транспортною розв'язкою встановлюють вказівний і підтверджувальний знаки або інформаційну схему згідно з правилами їх розміщення.

6.8. На спільних відтинках декількох шляхів туристські знаки об'єднують в один блок.

У місцевих та близьких маршрутах з однаковим способом пересування знаки суміщаються без проміжків (мал. 10.1), у далекобіжних маршрутах – пропорційно збільшується інформаційне поле (мал. 10.2).

На спільних відтинках місцевих і далекобіжних маршрутів між знаками дається проміжок: 30 мм у пішохідних та лижних маршрутах і 40 мм – у вело-та кінних маршрутах (мал. 10.3–10.4)



Мал. 10.1



Мал. 10.2



Мал. 10.3

Мал. 10.4

На спільних відтинках шляхів з різними способами пересування знаки розміщуються в такій послідовності (зверху вниз): – лижні – кінні – вело – пішохідні – знаки початку/ кінця шляху (мал. 10.5). Відстань між знаками становить 50 мм.

6.9. Процес знакування починається з вибору керівником місць нанесення чи встановлення знаків. Знаки наносять на суху підготовлену поверхню фарбою за допомогою шаблонів або прикріплюють (встановлюють) готову табличку. Підготовка поверхні полягає в очищенні від бруду, старої кори, іржі тощо, а за необхідності – в ґрунтуванні поверхні об'єкта.

На деревах вирівнювати поверхню під знак можна за допомогою ножа, сокирки, скребка, а основу зачищати дротяною щіткою. При цьому необхідно враховувати, що гострі предмети можуть пошкодити дерево і, витікаючи, смола зіпсує знак. Слідом за допомогою трафареті в наносять знаки.

Слід також видаляти гілля дерев, яке нависле і може закрити знак.

З метою протидії зовнішнім факторам (прокручування, виймання) до нижньої частини стовпчика, на якому кріпиться знак, прибивається поперечна планка.

На складних маршрутах склад групи знакувальників може збільшуватися до чотирьох-шести осіб, адже потрібно видаляти зі шляху повалені дерева, копати ями для опор тощо. Якщо проведене ґрунтування місць під знаки або ж трафареті не дає можливості відразу нанести всі елементи знака, то закінчують роботи після висихання фарб.



Мал. 10.5